

## 台式阳极氧化铝锯骨机 SO F3



SO 1550 F3



SO 1650 F3 / SO 1840 F3

该机为现代流线型设计，使用安全简便。用阳极氧化铝制成，明亮光洁，卫生防锈。非常简单准确，无论是调节高度还是调节横向距离都准确无误。

清洁方便，具有以下特点：

- 所有的锯骨机都带有锯条保护罩、厚度调节板以及安全开关；
- 旋松两个旋钮就可以把刀片、上端滑轮卸掉，便于清洁；
- 带有防水保护轴承的上滑轮；
- 强力风冷马达，适于连续操作。

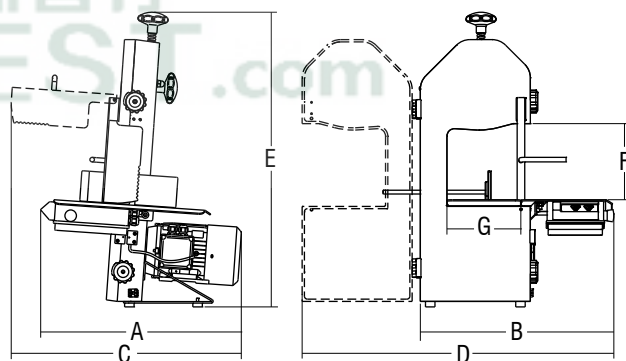

产品型号	锯条周长	电机	滑轮	加工表面	A	B	C	D	E	F	G	净重	包装尺寸	毛重
	mm	Hp/r.p.m.	mm	mm	mm	mm	mm	mm	mm	mm	mm	kg	mm	kg
SO 1550 F3	1550	1.5/1400	210	400 x 420	530	510	606	822	778	215	195	32	720 x 570 x 1200	44
SO 1650 F3	1650	1.5/1400	210	430 x 475	530	600	640	950	915	250	200	39	720 x 570 x 1200	51
SO 1840 F3	1840	2/1400	250	430 x 475	530	600	640	950	915	250	240	40	720 x 570 x 1200	52